

Инструкция по применению шаблона среднего прижима

*Ослабьте винт (рис.1), регулируем телескопический шаблон под нужную длину.

*Ослабьте болт имбус (рис.2), выберите нужную ось (рис.3), затем производим сверление.

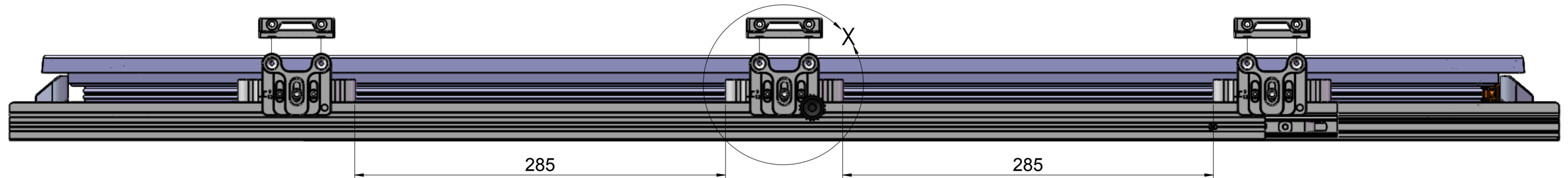

Накладной средний прижим

